

## 原告商品説明書

## 1. 構成の説明

## (1) S-O型 (形状1商品)

形状1商品は、下記図に示されるように、  
「中央リングと、中央リングの周囲から外側に向かって放射状に延伸する多数の周辺リングからなり、これら周辺リングと中央リングとは略直交するように一体化されている形状」  
を有する。

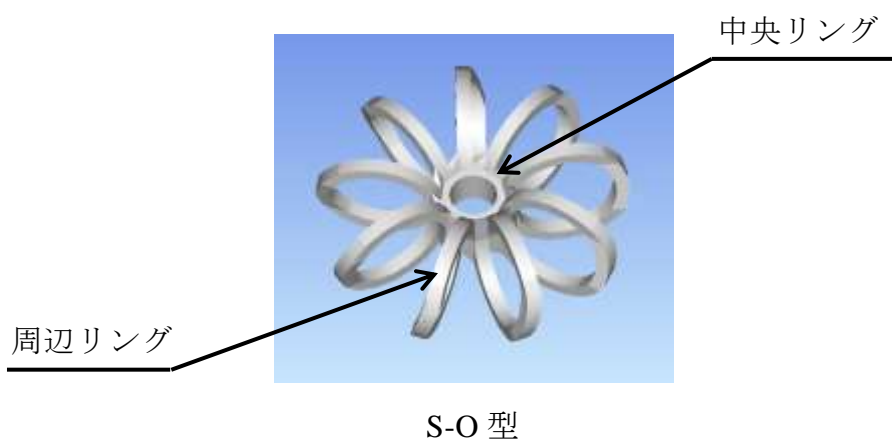

## (2) S型、M型、L型 (形状2商品)

形状2商品は、下記図に示されるように、  
「中央リングと、中央リングの周囲から外側に向かって放射状に延伸する多数の周辺リングからなり、これら周辺リングと中央リングとは略直交するように一体化されている物の外側を外周リングで囲繞し、各周辺リングを当該外周リングで連結した形状」  
を有する。

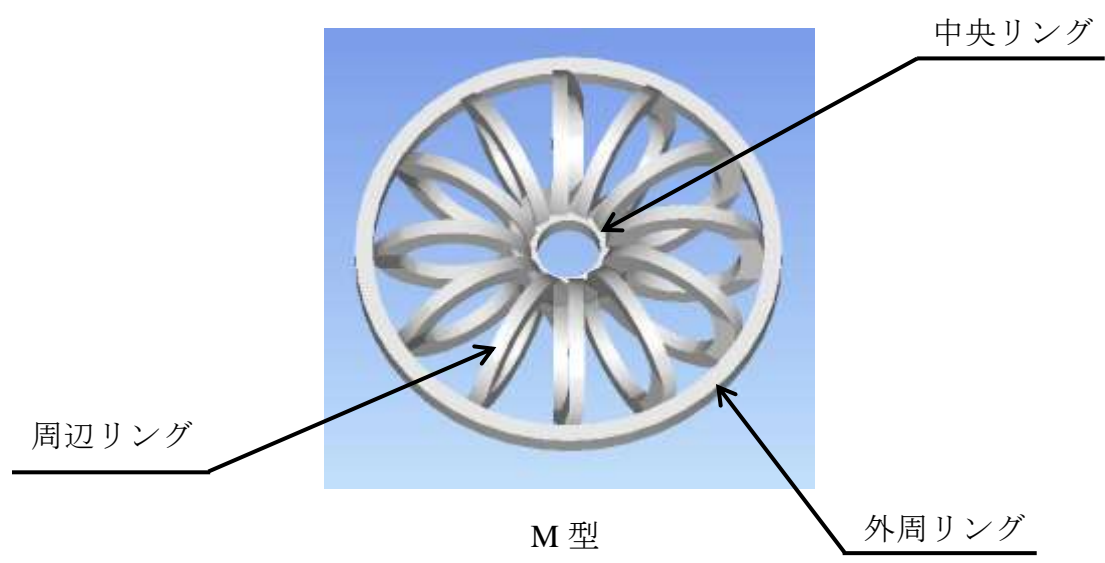
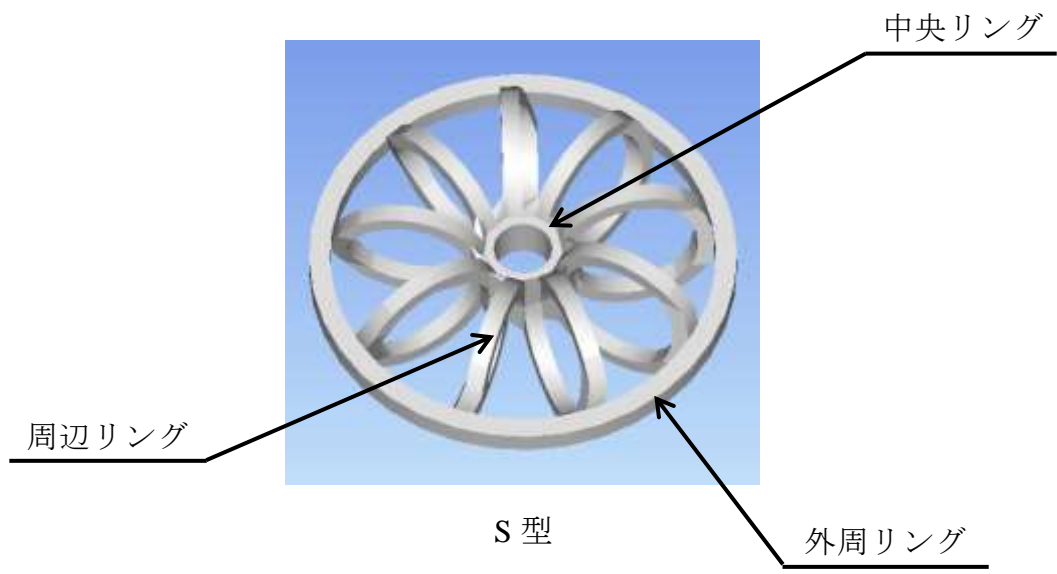

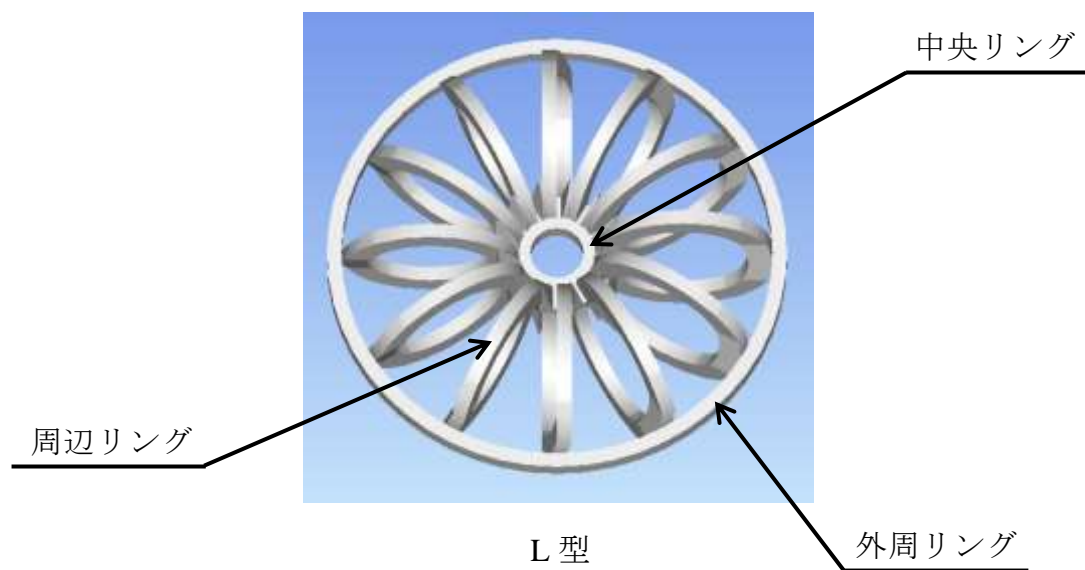

(3) S-II型、LL型、L-II型（形状3商品）

形状3商品は、下記図に示されるように、

「中央リングと、中央リングの周囲から外側に向かって放射状に延伸する2個の半環状リングから構成される多数の周辺リングからなり、これら周辺リングと中央リングとは略直交するように一体化されている物の外側を外周リングで囲繞し、各周辺リングを当該外周リングで連結し、隣接する周辺リングの頂部を互いに連結する連結部材とを備え、周辺リングの一部には連結部材と直交する縦棒を備える形状」

を有する。

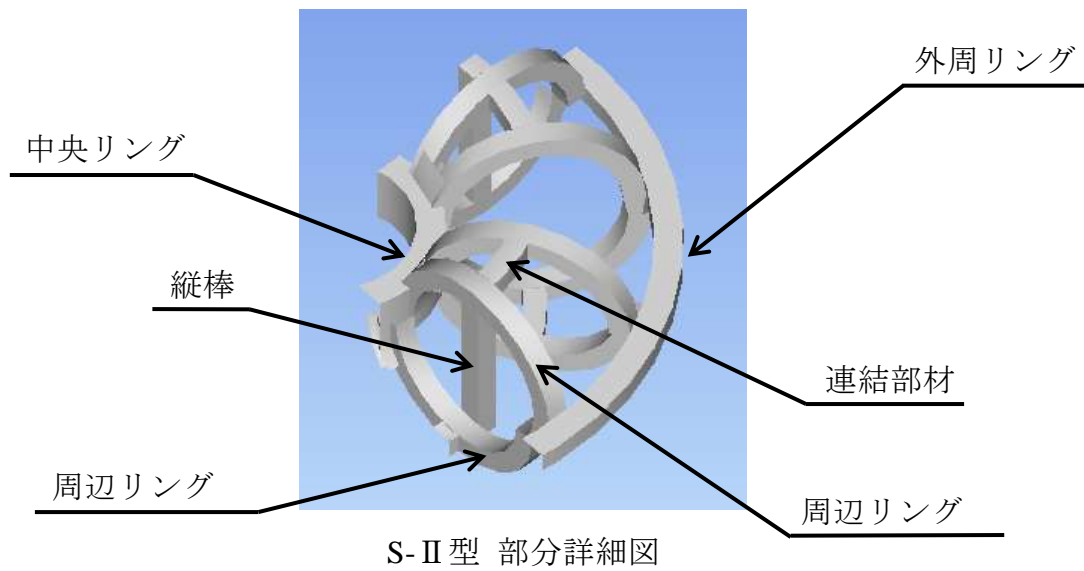
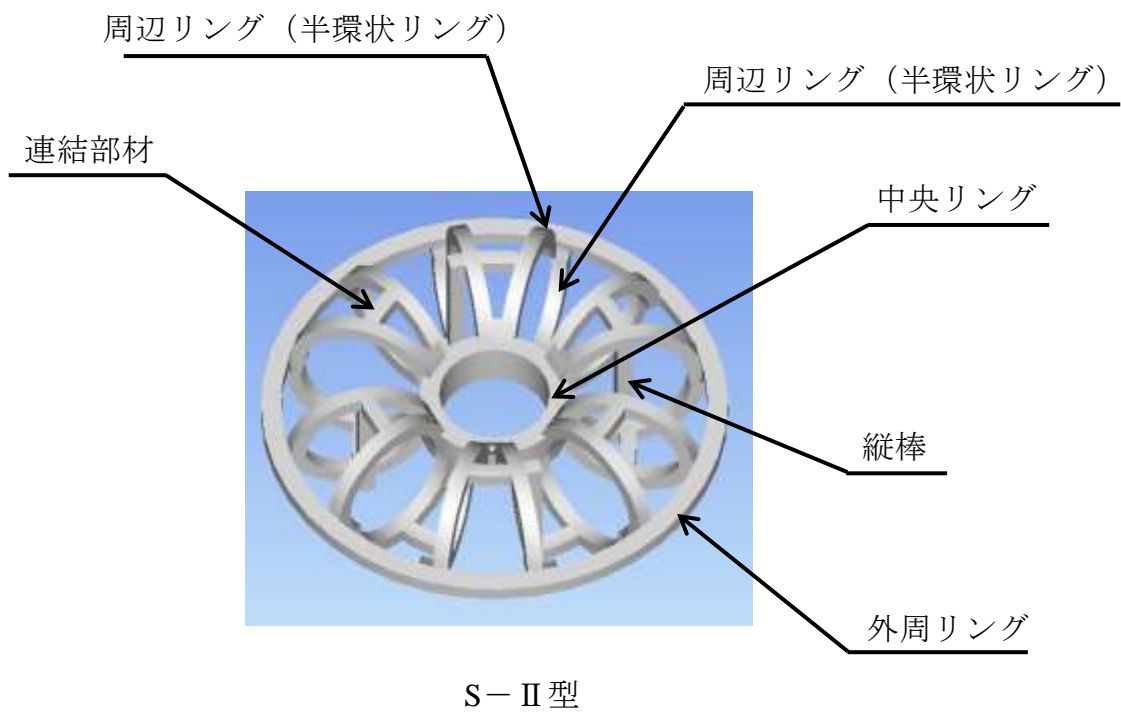

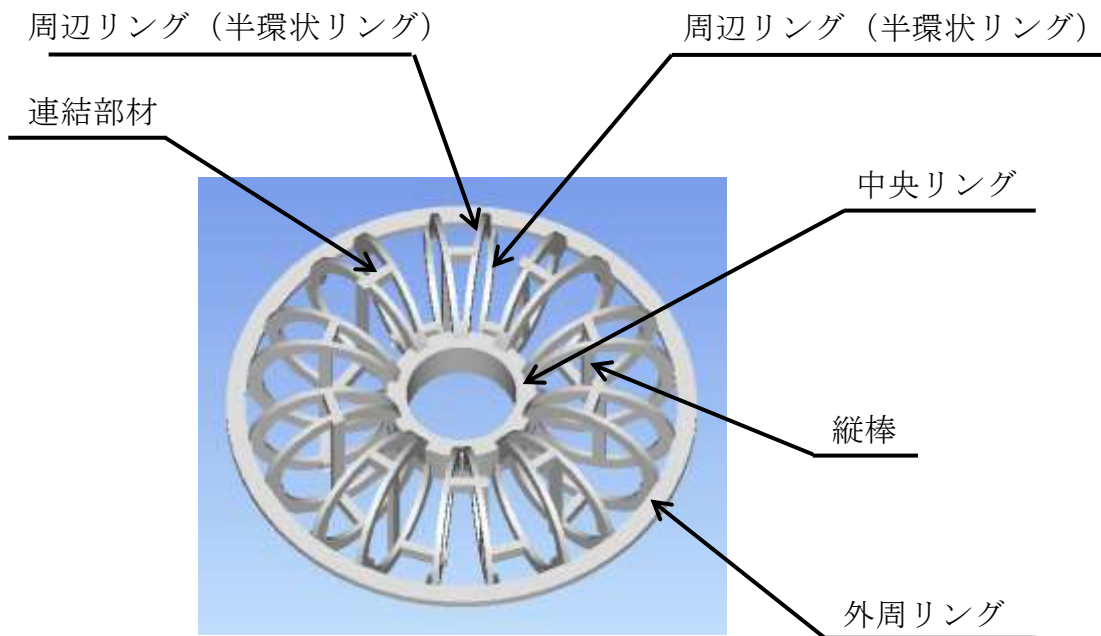

LL 型

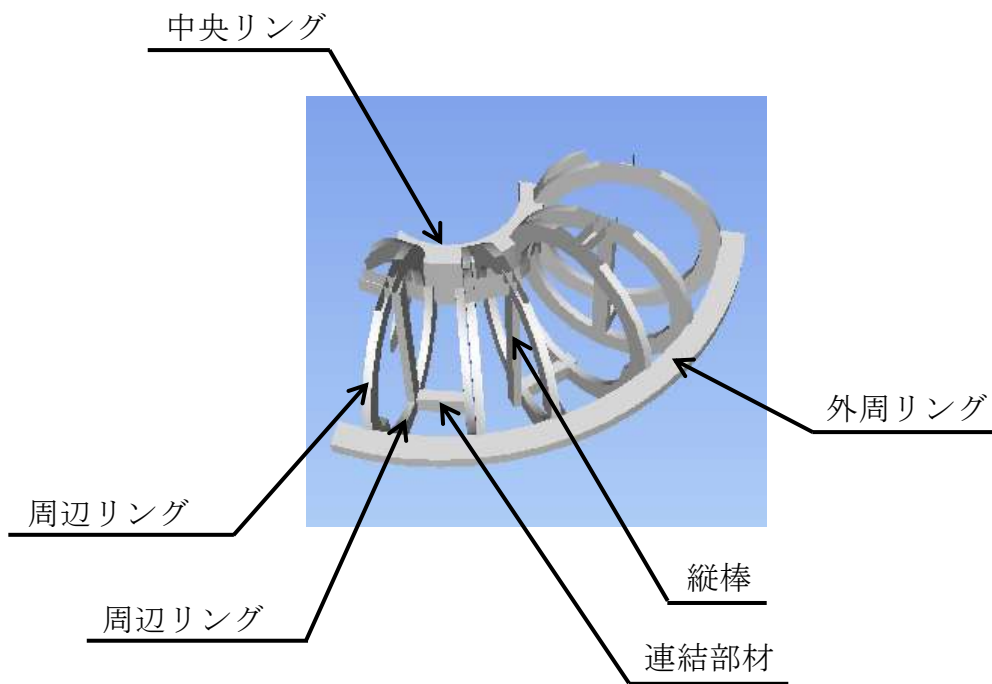

LL 型 部分詳細図

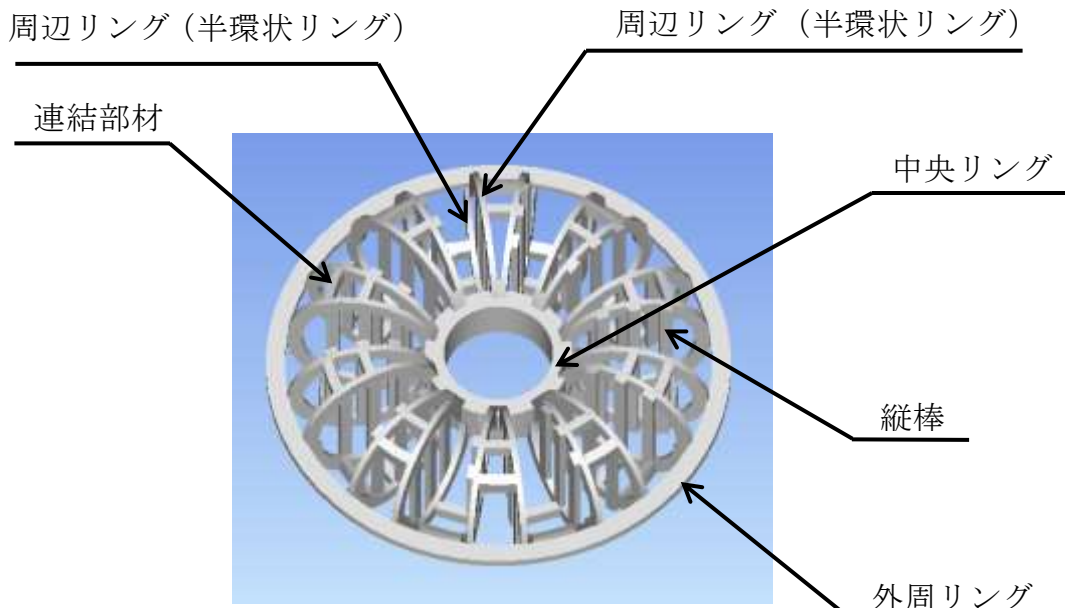

L-II型

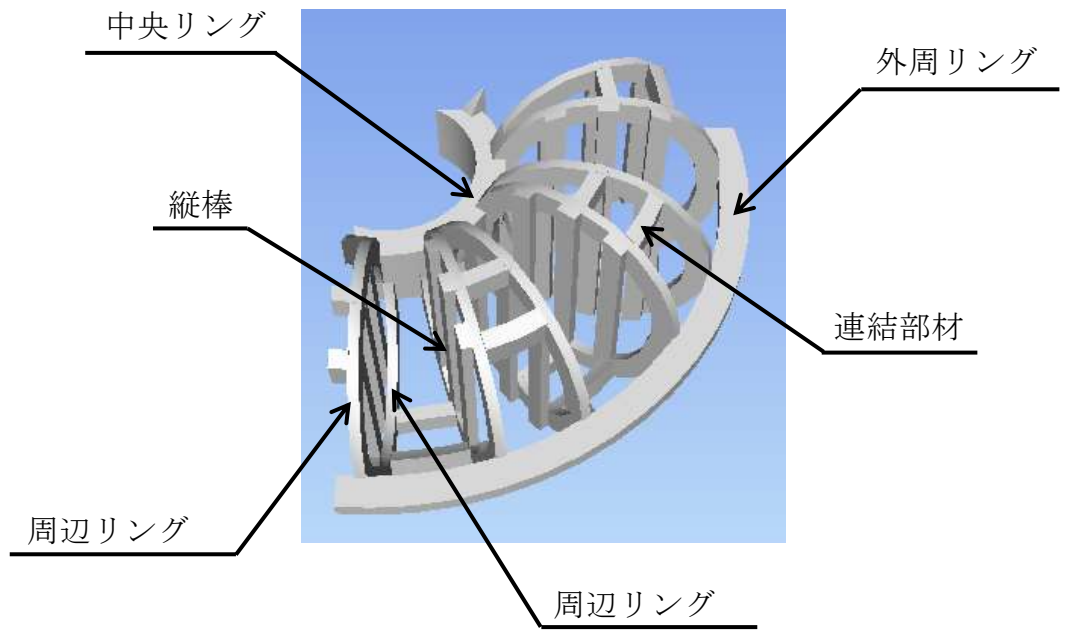

L-II型 部分詳細図

## 2. 各型式の外径、高さ、表面積及び空間率

項目/種類	S-O型	S型	M型	L型	S-II型	LL型	L-II型
外径(mm)	47	51	73	95	59	145	145
高さ(mm)	19	19	27.5	37	19	48	48
表面積(m <sup>2</sup> /m <sup>3</sup> )	185	180	127	94	150	65	100
空間率(%)	88	89	89	90	92	95	93