

(別紙) 被告製品 1 の図面 (原告ら)

1 展開状態の平面図

(1) 伸縮部材(123)が4本のもの

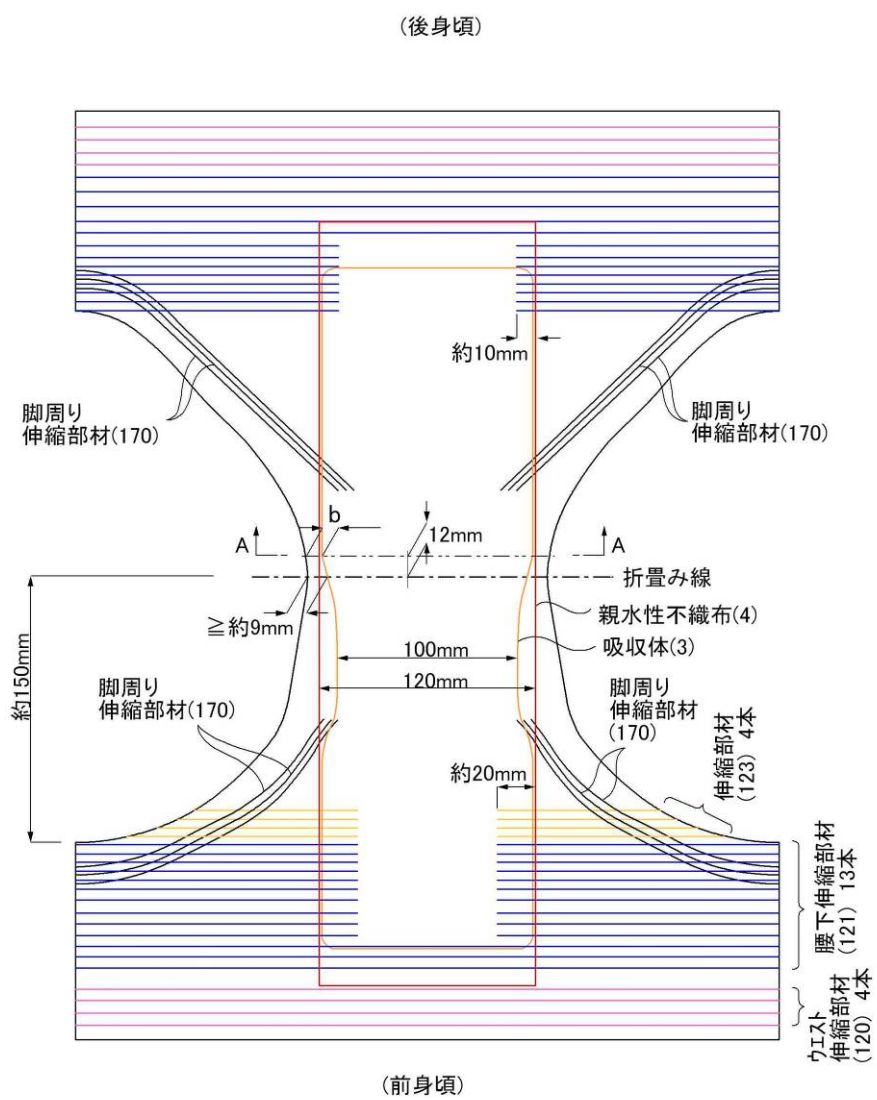

(2) 伸縮部材(123)が5本のもの

(後身頃)

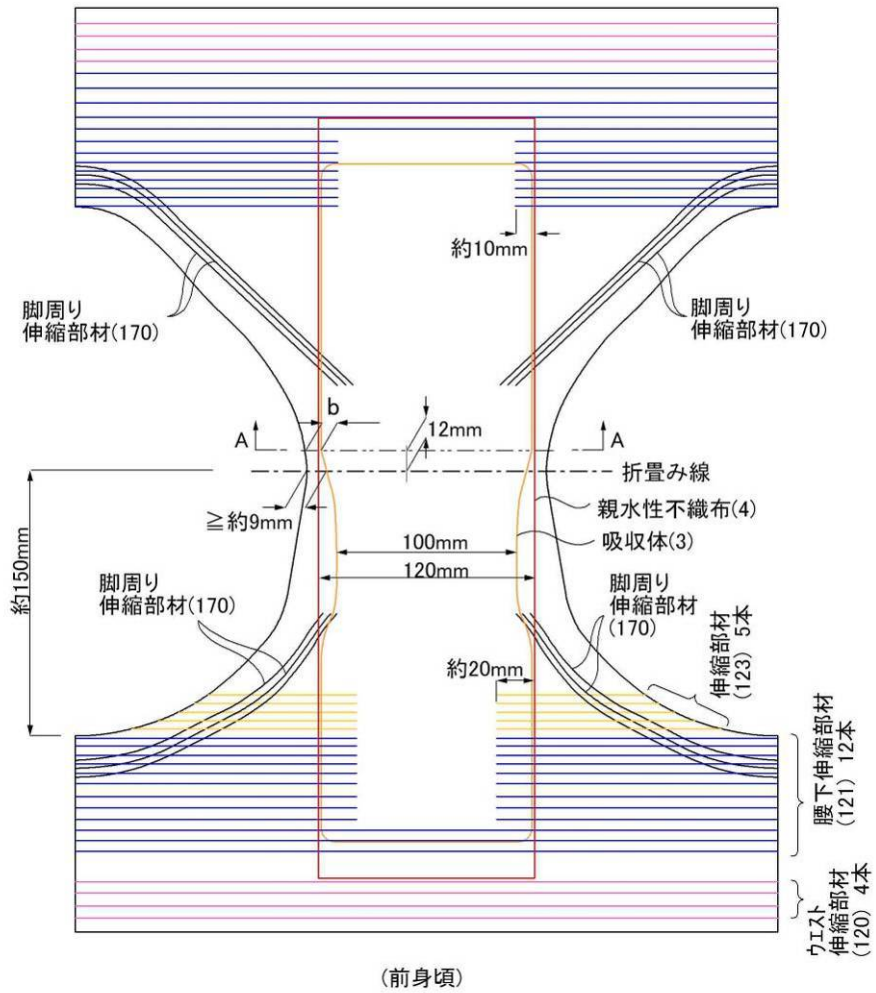

2 股部の横断面図 (製品状態。図1のA - A断面)

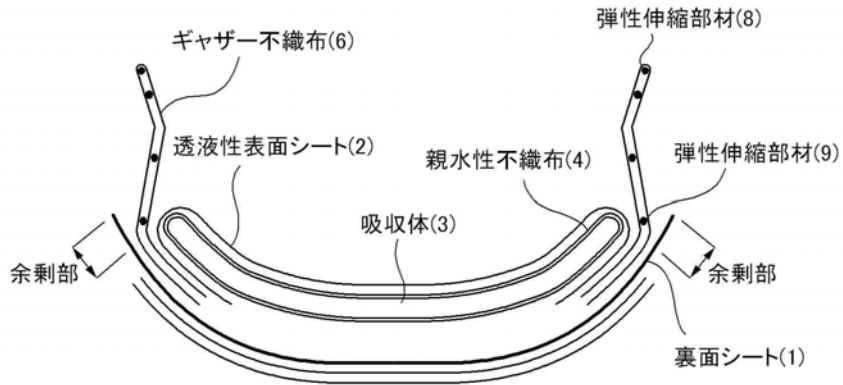

3 股部の横断面図 (展開状態の一部。図1のA - A断面。ギャザー不織布を広げた状態。図中の「x」は接着箇所を示す。)

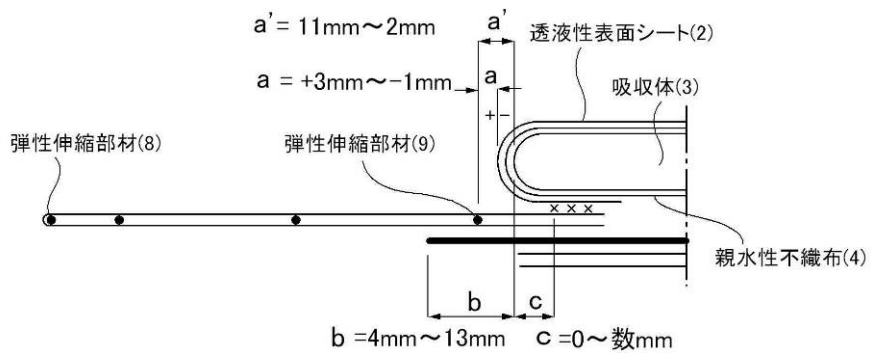

(別紙) 被告製品 2 の図面 (原告ら)

1 展開状態の平面図

(1) 伸縮部材(123)が2本のもの

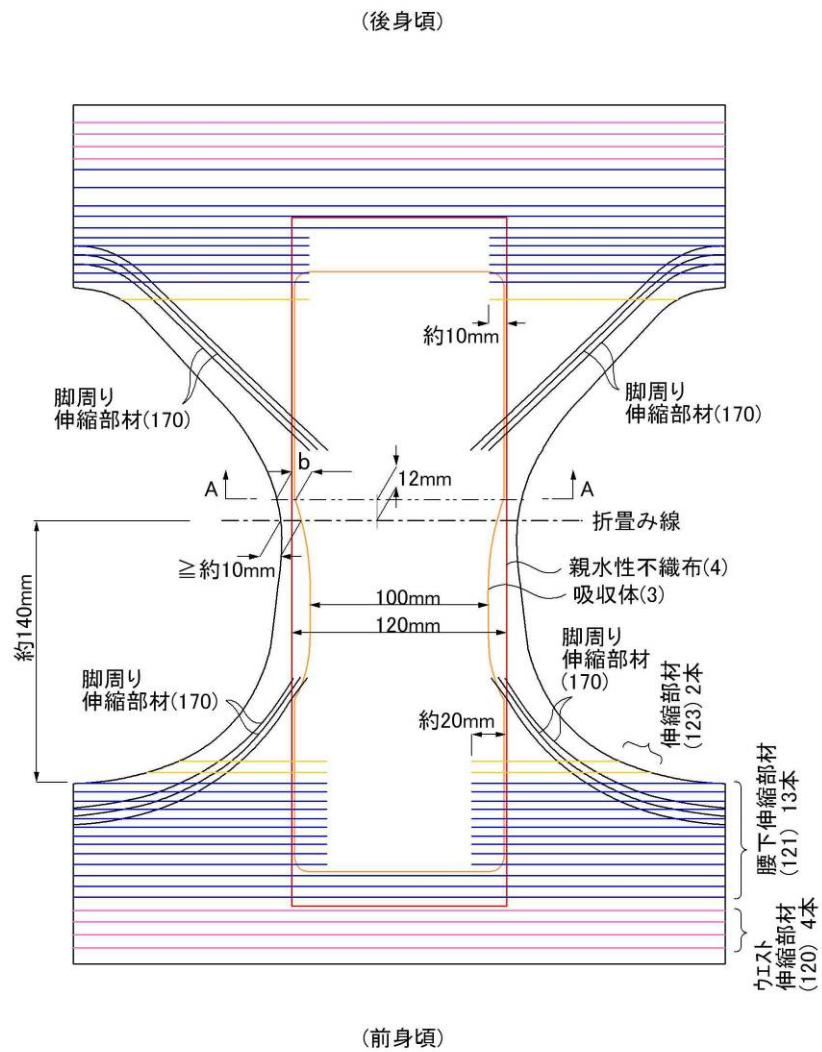

(2) 伸縮部材(123)が3本のもの

(後身頃)

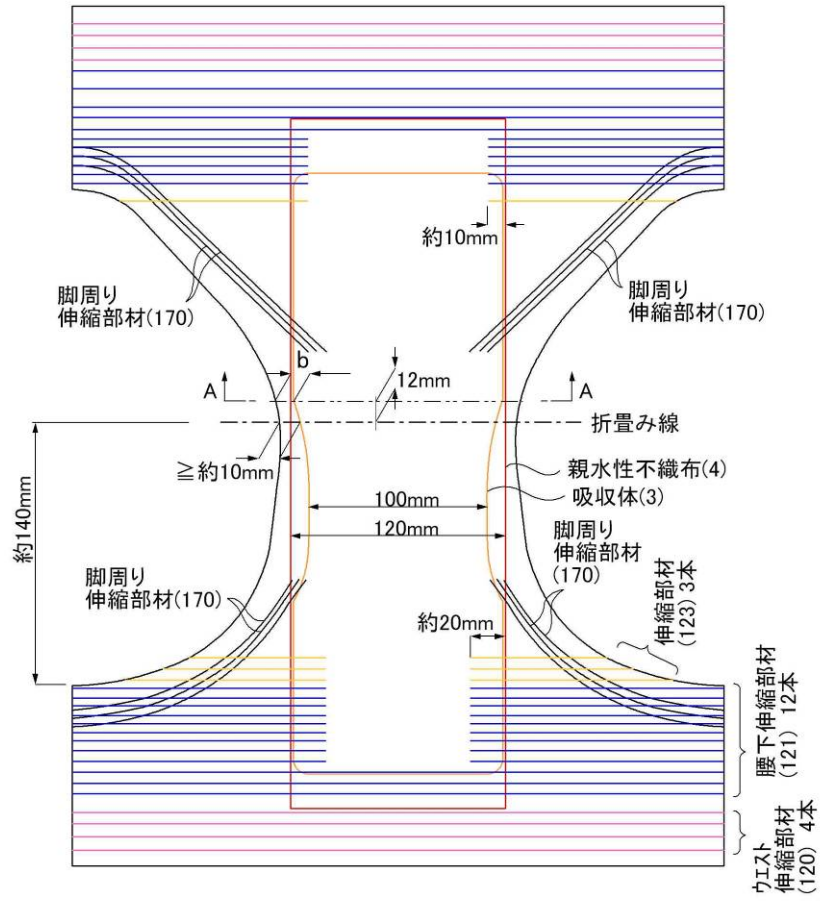

(前身頃)

2 股部の横断面図 (製品状態。図1のA - A断面)

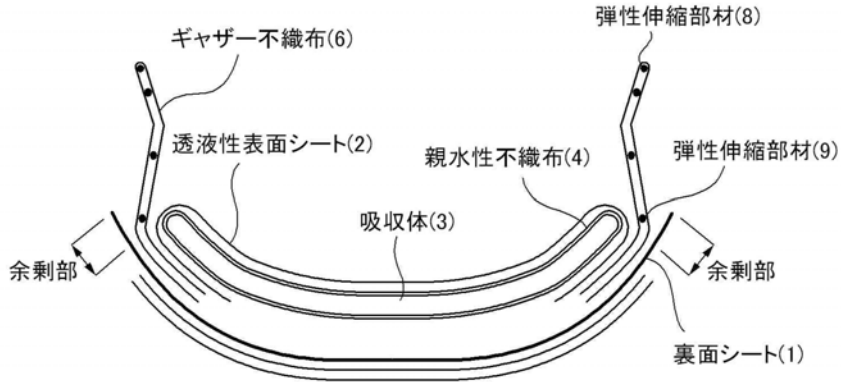

3 股部の横断面図 (展開状態の一部。図1のA - A断面。ギャザー不織布を広げた状態。図中の「×」は接着箇所を示す。)

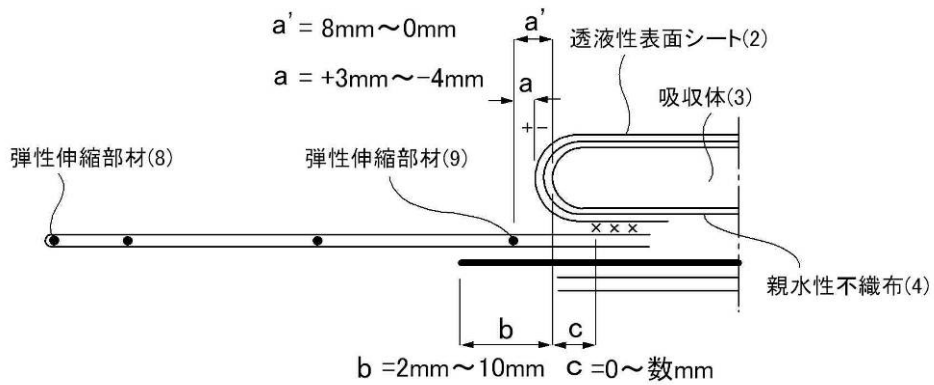

(別紙) 被告製品 1 の図面 (被告)

1 展開状態の平面図

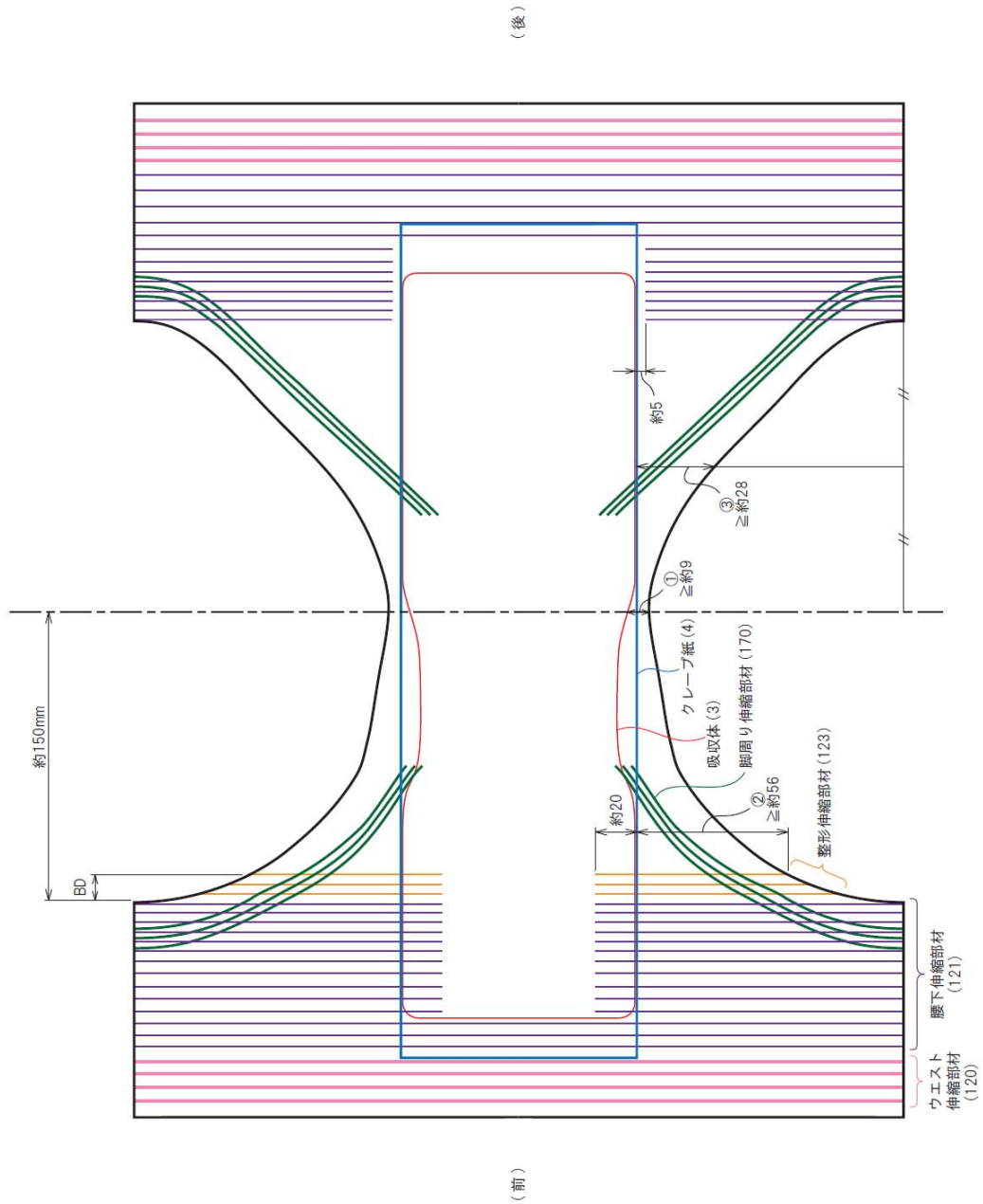

(前)

(後)

2 股部の横断面図 (製品状態。図面1の一点鎖線の箇所を横断)

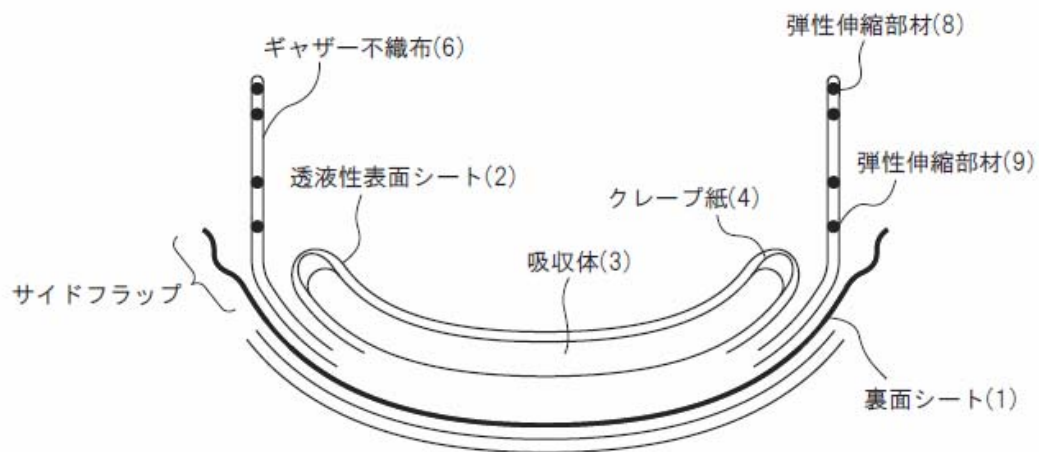

3 股部の横断面図面 (展開状態の一部。ギャザー不織布を広げた状態。図面1の一点鎖線の箇所を横断)

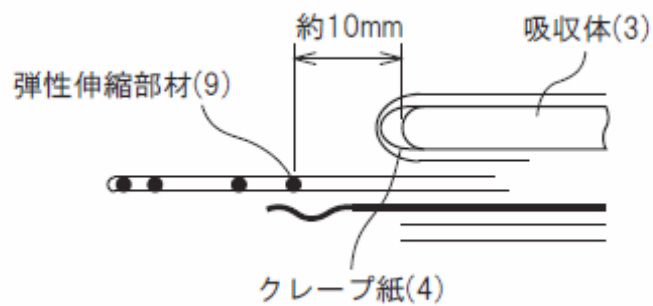



(別紙) 被告製品 2 の図面 (被告)

1 展開状態の平面図

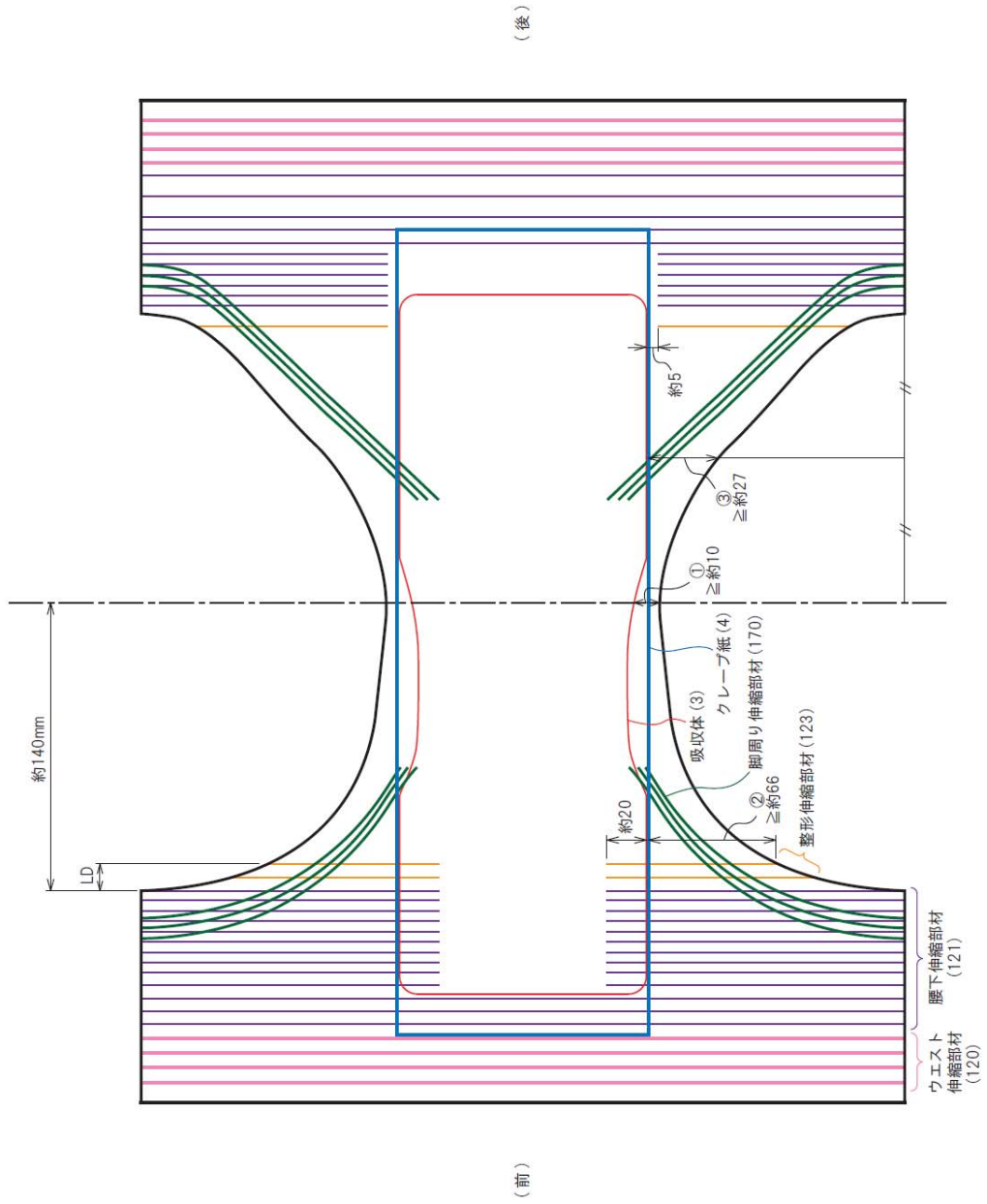

(後)

(前)

2 股部の横断面図 (製品状態。図面1の一点鎖線の箇所を横断)

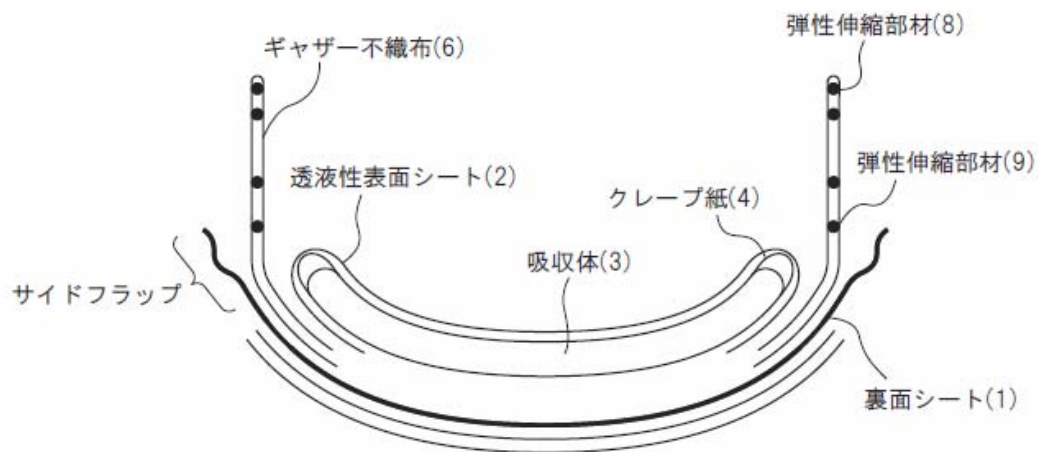

3 股部の横断面図面 (展開状態の一部。ギャザー不織布を広げた状態。図面1の一点鎖線の箇所を横断)

